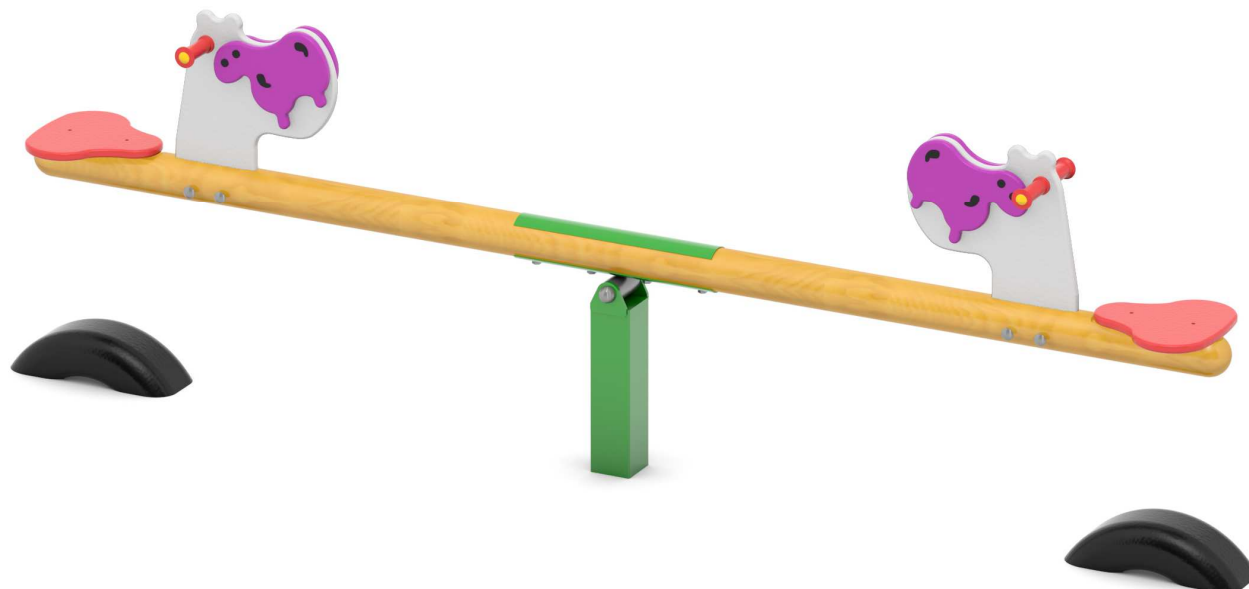
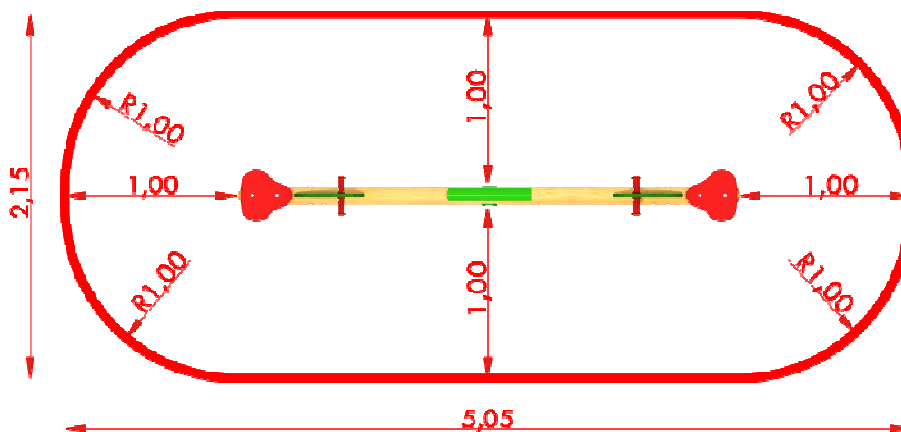

1. RYSUNKI
Widok

Strefa bezpieczeństwa

2. WYMIARY URZĄDZENIA

WYMIARY:	
Element	3,05 x 0,15 m
Strefa bezpieczeństwa	5,05 x 2,15 m
Powierzchnia strefy	9,50 m ²
Obwód strefy	12,35 m
Wysokość swobodnego upadku	≤ 1,00 m
Wysokość elementu	1,00 m

*Wymiary podano z dokładnością do 5 cm.

**HUŚTAWKA WAGOWA HIPKI NR KAT. GT-1702****3. ZASTOSOWANE MATERIAŁY**

- Ramię huśtawki wykonane z drewna bezrdzeniowego, o średnicy 100 mm, połączone z osią obrotu za pomocą dwustronnych, stalowych kształtowników malowanych proszkowo.
- Oś obrotu na czterech uszczelnionych łożyskach kulkowych.
- Stalowa noga zabetonowana bezpośrednio w gruncie.
- Uchwyty na dłonie wykonane z wysokoudarowego plastiku z szerokim (bezpiecznym) zakończeniem.
- Elementy nawiązujące kształtem do głowy zwierzęcia wykonane z płyt HDPE.
- Standardowo wraz z huśtawką są montowane odbojniki z opon. Za dopłatą montujemy także odbojniki gumowe na kotwach, zalecane przy nawierzchni bezpiecznej.

4. KOLOR BELEK

Urządzenie może być wykonane z belek:

- w kolorze **sosny**



lub **teaku**

**UWAGA!**

Produkcja naszych wyrobów podlega ciągłym kontrolom bezpieczeństwa i jakości, dlatego w niektórych przypadkach przedstawione rysunki mogą odbiegać od urządzeń zamontowanych na placu zabaw.

W razie wątpliwości lub pytań prosimy o kontakt z Działem Handlowym.